

UPS 40-50 FN

250

1 x 230 В, 50 Гц

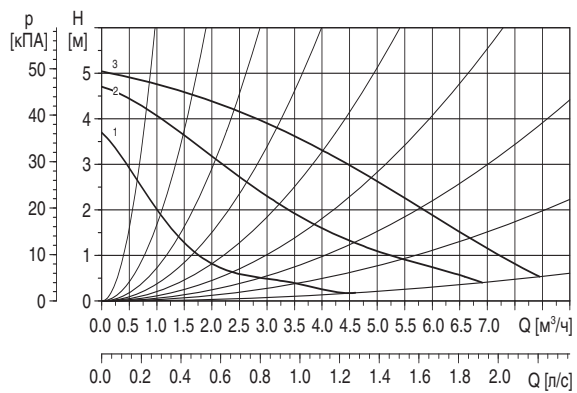

TM04 3779 5008

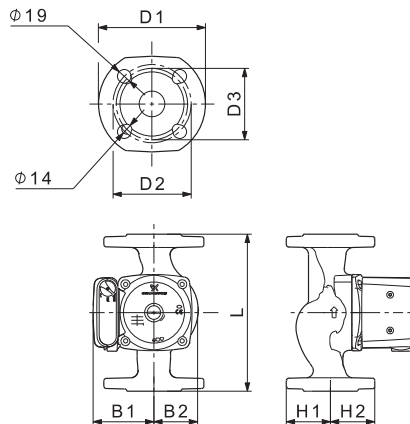

TM04 6005 4609

Скорость	P ₁ [Вт]	I _{нл} [А]
3	105	0.46
2	100	0.44
1	75	0.32

Присоединения: фланцы DN40, PN 06/10
 Давление в гидросистеме: Макс. 10 бар
 Температура перекачиваемой жидкости: от -25°C до +110°C (TF 110)
 Класс энергоэффективности: C

Тип насоса	Размеры [мм]									Масса [кг]		Объем поставки [м³]
	L	D1	D2	D3	H1	H2	B1	B2	G	Нетто	Брутто	
UPS 40-50 FN	250	150	110	100	67	125	85	62	-	8.0	8.4	0.011